

MANUAL DE INSTRUCCIONES



AUTOMATISMO PARA PUERTA BASCULANTE

HB1

CARACTERÍSTICAS TÉCNICAS HB1-HB1BAC

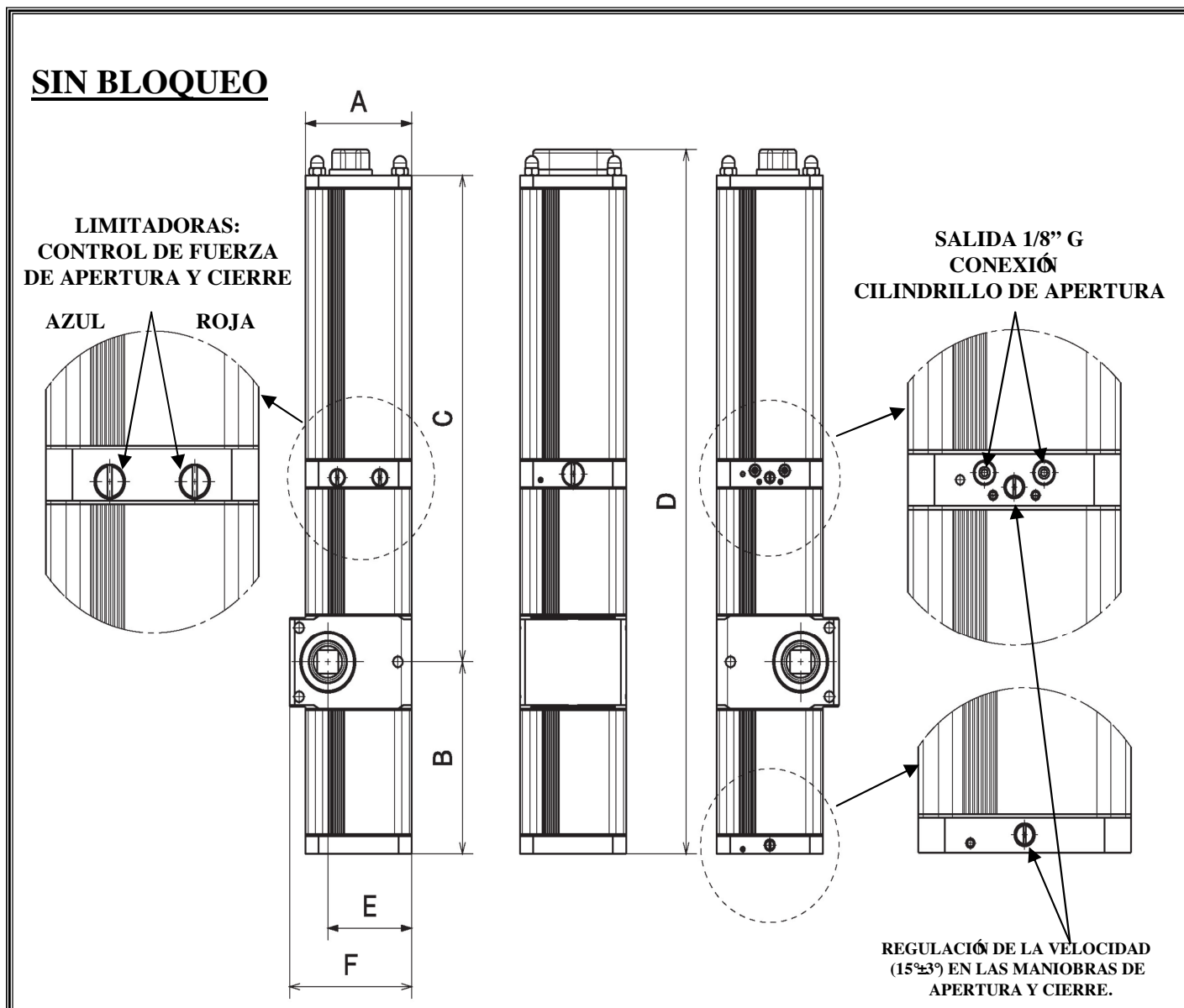

HB1	
WATIOS	431 W
VOLTIOS	220 V 50HZ
CONDENSADOR	25 mf-450 V
GAMA DE TEMPERATURA	-10°C A 80°C
TIPO DE ACEITE	HV46
CAUDAL BOMBA	0,8 l/min
PRESION MAXIMA	100 BAR
TIEMPO DE MANIOBRA	23 Seg.
PAR MAX. TRABAJO	960 Nm
UTILIZACION	Intensivo
PESO	15Kg

HB1	
A	100 mm
B	165,5 mm
C	391 mm
D	556,5 mm
E	79 mm
F	115 mm

CONTROL DE FUERZA

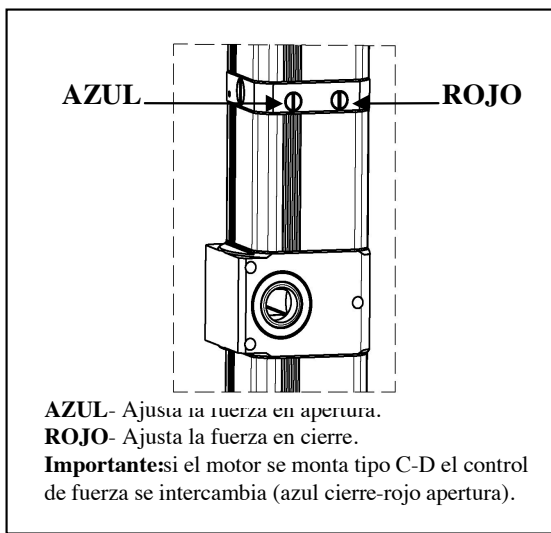

El control de la fuerza del grupo se efectúa por las válvulas limitadoras siendo independiente en la maniobra de apertura y cierre.

La manipulación del tornillo de la válvula se hará en giros de un máximo de 90 grados.

Importante: si cerramos totalmente dicho tornillo la bomba del grupo puede llegar a parar el motor eléctrico.

RETENCIÓN DE LA MANIOBRA

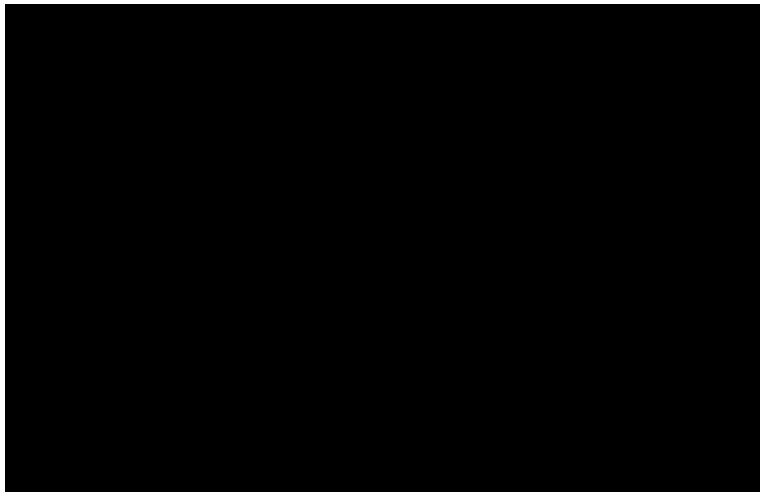

La retención de la maniobra evita molestos golpes de la puerta tanto en la apertura como en el cierre.

Con estas dos válvulas se controla la velocidad del grupo a unos 15 grados \pm 3 grados antes de finalizar una maniobra sin pérdida de potencia.

La manipulación del tornillo de las válvulas se hará con giros cortos de un máximo de 90 grados.

Importante: si cerramos totalmente dicho tornillo perdemos 15 grados \pm 3 grados de recorrido.

Se recomienda utilizar una retención leve en la maniobra de cierre, evitando que el cierre manual sea demasiado duro en el tramo final de su recorrido.

APERTURA DE LOS PESTILLOS

Los pestillos se pueden abrir mediante un cilindro de apertura a través del propio grupo, esta opción está tanto en motores con y sin bloqueo.

La salida del grupo es de 1/8 G, la posición dependerá del tipo de instalación como se indica en la figura superior.

Pestillos ocultos: el control de los pestillos se realiza mediante el cilindro de apertura manteniéndolos ocultos para evitar golpeteos molestos, está en todos los modelos sin bloqueo (S).

Doble seguridad: esta opción se puede utilizar en los motores con bloqueo (c/b) más un cilindro de apertura, consiguiendo doble cierre.

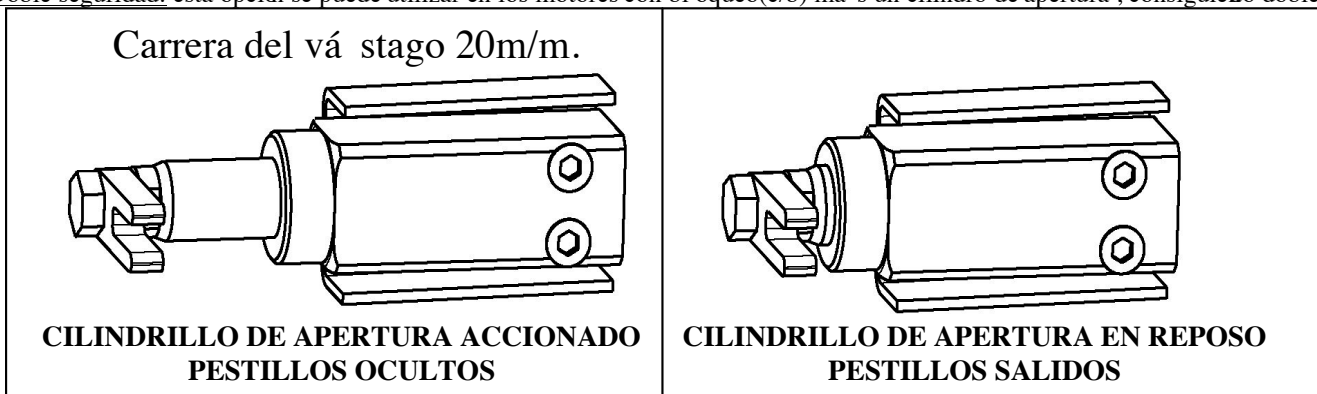

INSTALACIÓN ELÉCTRICA

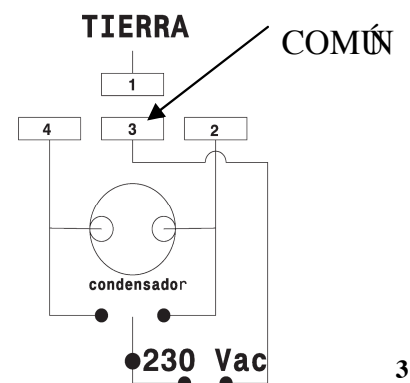
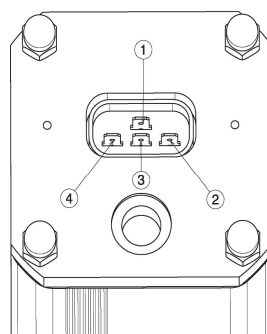

TIPOS DE MONTAJES

TIPO A

TIPO B

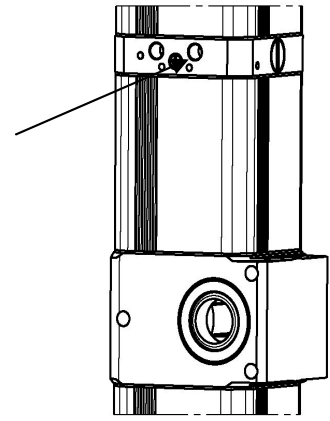
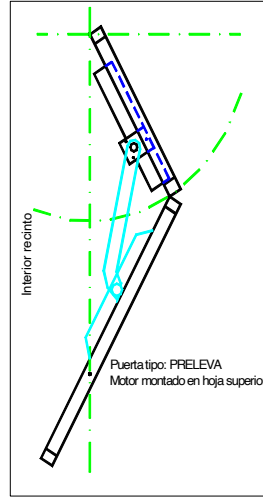
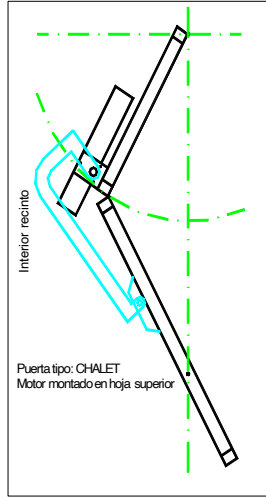
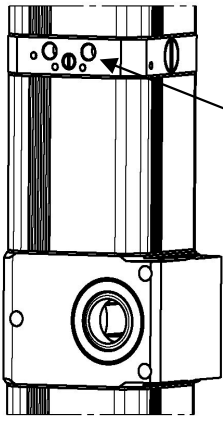

TIPO C

TIPO D

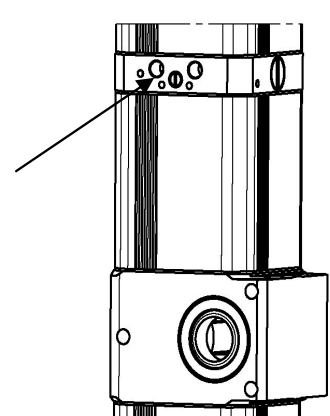
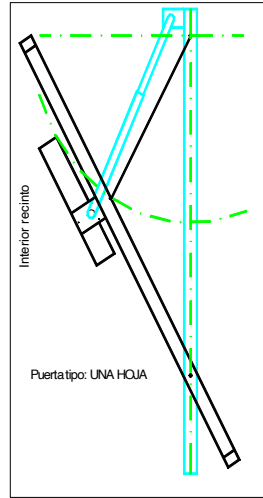
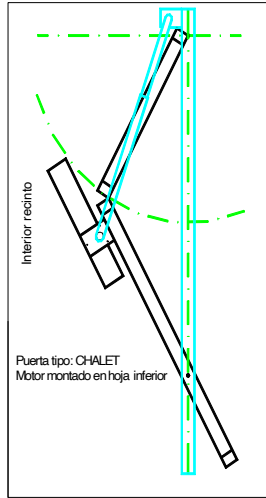
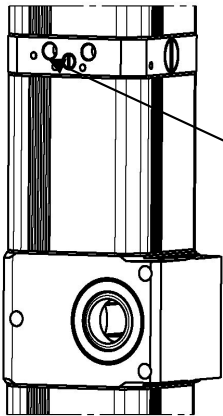

HERRAJES PARA PUERTAS BASCULANTES

HERRAJE SAXO .(TIPO A)

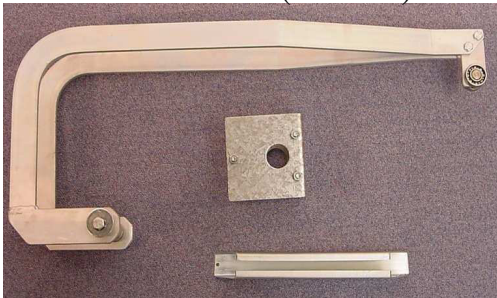

HERRAJE TIPO STICK.(TIPO B)

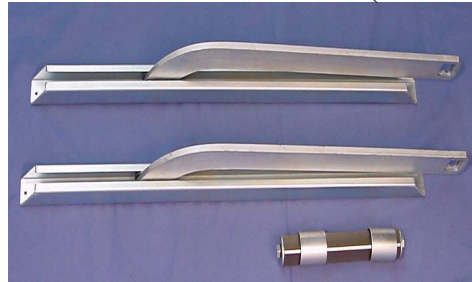

HERRAJE HIERRO .(TIPO A Y C)



HERRAJE PRELEVA .(TIPO B)



BARRAS DE TRACCIÓN.



CADIRETAS.

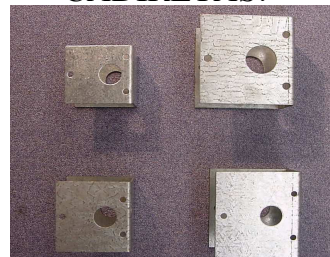

FUNCIONAMIENTO HB1BAC

El sistema BAC incorporado en el grupo HB1 ofrece una gran cantidad de posibilidades, a continuación explicamos como se debe manipular para poderle sacar el máximo rendimiento a sus prestaciones.

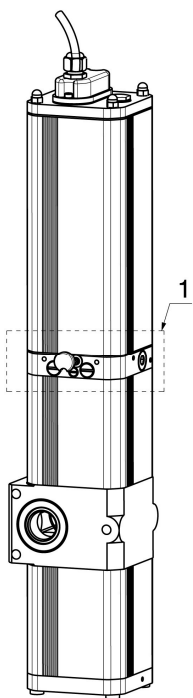

DETALLE 1

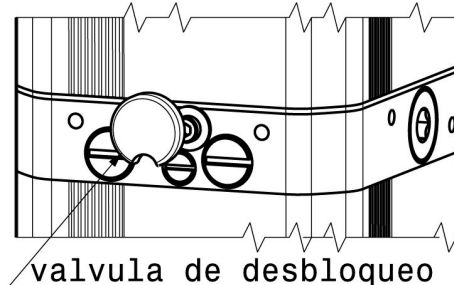

Esta válvula nos permite realizar el desbloqueo general para poder accionar la puerta manualmente en caso de corte del suministro eléctrico. Para mover la puerta manualmente basta con girar en sentido antihorario, y para que el motor vuelva tener el control de la puerta girar en sentido horario. **IMPORTANTE:** Si la válvula no está apretada el motor no funciona.

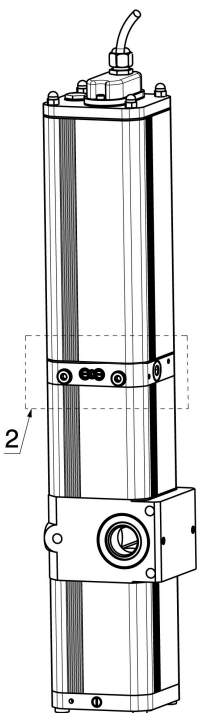

DETALLE 2

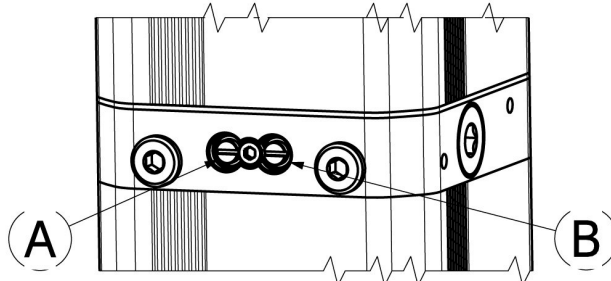

Manipulando la válvula A y la válvula B seleccionamos donde queremos bloquear la puerta. Las opciones son las siguientes:

MANIPULACION DE LAS VALVULAS SEGÚN EL TIPO DE MONTAJE (los diferentes tipos de montaje se muestran en la página 3)	
TIPO A-B	TIPO C-D
A abierta - B cerrada Reversible en apertura y bloqueo al cierre	A abierta - B cerrada Bloqueo a la apertura y reversible al cierre.
A cerrada - B abierta Bloqueo a la apertura y reversible al cierre.	A cerrada - B abierta Reversible en apertura y bloqueo al cierre
A cerrada - B cerrada Bloqueo en apertura y cierre.	A cerrada - B cerrada Bloqueo en apertura y cierre.
A abierta - B abierta Reversible en apertura y cierre.	A abierta - B abierta Reversible en apertura y cierre.

IMPORTANTE: si abrimos muy poco estas válvulas funciona como un excelente antiviento, pudiendo ajustar la dureza de la puerta con el motor en reposo.

PARA LAS PUERTAS CON ALTURA SUPERIOR A 2.5 m ACONSEJAMOS LA UTILIZACION DE CERRADURA